

Муниципальное казенное дошкольное образовательное учреждение –
детский сад комбинированного вида № 1 «Ручеек»
Барабинского района Новосибирской области
(МКДОУ № 1 «Ручеек»)

*Конспект занятия по развитию речи детей
старшего дошкольного возраста
«День Победы»*

Подготовили: Гребенщикова О.Л., учитель-логопед,
Жарикова С.А., педагог-психолог

Барабинск, 2023 г.

Лексическая тема «День Победы»

Задачи:

- расширять и активизировать словарь по теме «День Победы», «Война», «Военные профессии», «Военный транспорт»,
- совершенствовать грамматический строй речи.
- развивать связную речь, речевой слух, внимание, мышление, зрительное восприятие, координацию речи с движением, артикуляционную и мелкую моторику.
- воспитывать патриотические чувства.

Ход занятия

1. Оргмомент

Л: Доброе утро, ребята! Скажите, пожалуйста, какой праздник отмечает вся наша страна в мае? (Слайд 2)

Л: Правильно. И в этом году вся страна отметит 78 лет со дня Великой Победы. Я предлагаю сегодня поговорить об этой знаменательной дате. Что вы знаете про этот праздник? (Ответы детей). (Слайд 3.)

2. Основная часть.

Л: Великая Отечественная война началась 22 июня 1941 года. На нашу страну напали войска фашистской Германии. Это была очень страшная война. Победа была не легкой. Многие солдаты не вернулись домой, погибли, защищая нас с вами, они так хотели, чтобы мы с вами жили в свободной и счастливой стране. Среди них и наши с вами деды, прадеды. Мы всегда будем помнить о них, об их смелости, их подвигах. Четыре года длилась эта война. Закончилась война 9 мая 1945 года. Вся наша страна празднует день освобождения нашей Родины от врага. В этот день все поздравляют участников войны. В городах России проходят военные парады. Ветераны Великой Отечественной войны надевают ордена и медали, устраивают торжественные шествия по улицам. Люди возлагают к военным памятникам венки и цветы. Один из самых известных находится у Кремлевской стены. Это Вечный огонь - памятник Неизвестному

солдату, который сражался с фашистами. (Слайд 4). А вечером, когда стемнеет, начинается Салют Победы.

Логопед: Давайте вспомним военные профессии. Эти военные профессии есть в нашей армии и сейчас. Я предлагаю отгадать загадки и вспомнить военные профессии. (Слайд 5).

- Как назывались те, кто служил в пехоте? (Пехотинцы).
- Кто охранял границы нашей Родины? (Пограничники).
- Кто служил в танковых войсках? (Танкисты).
- Кто служил на море, на корабле? (Моряки).
- Кто служил в ракетных войсках? (Ракетчики).
- Кто служил в артиллерии? (Артиллеристы).
- Кто служил в разведке? (Разведчики).
- Кто обеспечивал связь? (Связисты).

Игра «Что делают?»

Логопед: Ребята, подберите действия к каждому военному.

Артиллерист... (стреляет из пушки), летчик... (летает на самолете) разведчик... (ходит в разведку), пограничник... (охраняет границу), десантник... (прыгает с парашютом), моряк... (служит на корабле)

Развитие зрительного восприятия (Зашумленные картинки «Военный транспорт») (Слайд 6)

Л: А теперь попробуем найти на этой картинке военный транспорт. Сколько всего предметов мы нашли?

Л: Какими должен быть солдат? (Сильным, смелым, храбрым, отважным, выносливым, ловкий, здоровый, внимательный, меткий...)

Физкультминутка (Слайд 7)

Как солдаты на параде, мы шагаем ряд за рядом,

Левой - раз, правой - раз, Посмотрите все на нас.

Мы захлопали в ладошки - Дружно, веселей.

Застучали наши ножки - Громче и быстрее!

По коленочкам ударим - Тише, тише, тише!

Ручки, ручки поднимаем - Выше, выше, выше.

Завертелись наши ручки, Снова опустились.

Мы на месте покружились и остановились.

«Посчитай и назови правильную цифру» (Слайд 8)

Л: Смотрим на следующее задание. Здесь вам следует посчитать количество предметов на картинке и найти верную цифру.

Пример: 5 гвоздик, 6 военных самолетов...

Игра «Один-много» (Слайд 9)

Л: Я буду говорить про один предмет, а вы про много.

3. Итог. Логопед: Мы всегда должны помнить о солдатах, которые сражались за нашу Родину.

После победы (отрывок стихотворения Сергея Михалкова)

Не забудем тех героев,

Что лежат в земле сырой,

Жизнь отдав на поле боя

За народ, за нас с тобой...

Слава нашим генералам,

Слава нашим адмиралам

И солдатам рядовым

– Пешим, плавающим, конным,

Утомлённым, закалённым!

Слава павшим и живым –

От души спасибо им!

- Со дня окончания войны и Дня Победы прошло много лет. Совсем мало осталось людей, которые сражались за нашу Родину. Это уважаемые всеми Ветераны. В праздник Победы их всегда поздравляют. Давайте и мы с вами 9 мая пойдём на праздничный парад и поздравим ветеранов. Скажем им слова благодарности и пожелаем крепкого здоровья и мирного неба над головой. Идут годы. Вот уже семьдесят семь лет прошло со дня Великой Победы. Увы! Ветераны войны состарились, многим из них уже больше восьмидесяти лет. Живых участников войны остается все меньше и меньше. И если вы 9 Мая увидите человека с орденами, то подойдите и поздравьте его с праздником, скажите ему «спасибо» за то, что он защитил нашу Родину от врагов. За то, что мы сейчас с вами радуемся, смеемся, играем, - мы обязаны нашим дедушкам и

бабушкам, которые в жестоких боях и сражениях отстояли этот радостный день и попросили нас никогда не забывать о нем. Ветеранам будет приятно, что мы все помним о той трудной замечательной Победе.

Муниципальное казенное дошкольное образовательное учреждение –
детский сад комбинированного вида № 1 «Ручеек»
Барабинского района Новосибирской области

**ПРЕЗЕНТАЦИЯ К ЗАНЯТИЮ В
СТАРШЕЙ ГРУППЕ ПО РАЗВИТИЮ РЕЧИ
«ДЕНЬ ПОБЕДЫ»**

Подготовили: Гребенщикова О.Л.
Жарикова С.А.

2023 г.

Какой праздник наша
страна отмечает 9 мая?



Праздник Великой Победы

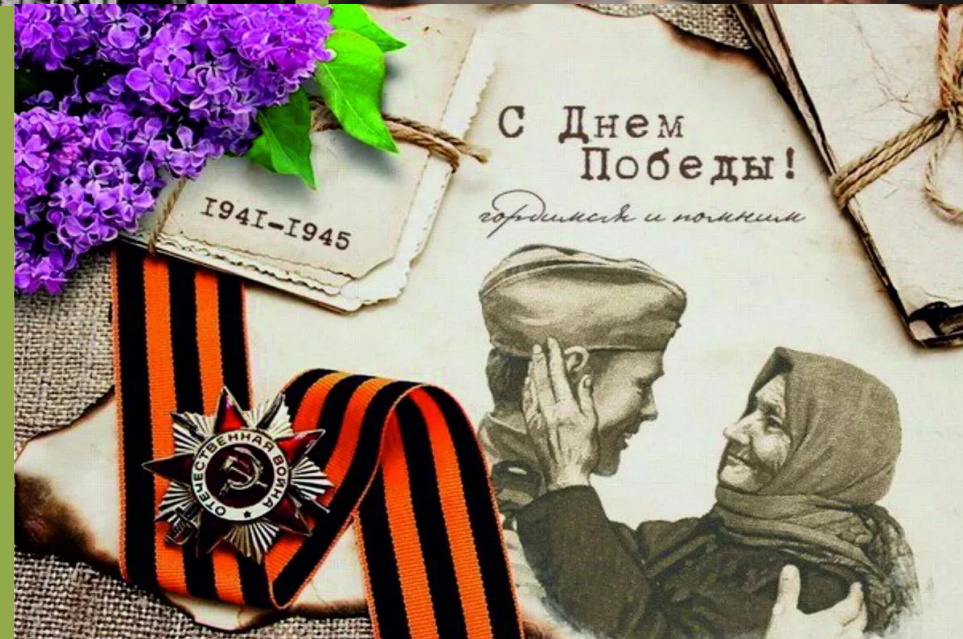





Что спряталось на картинке?

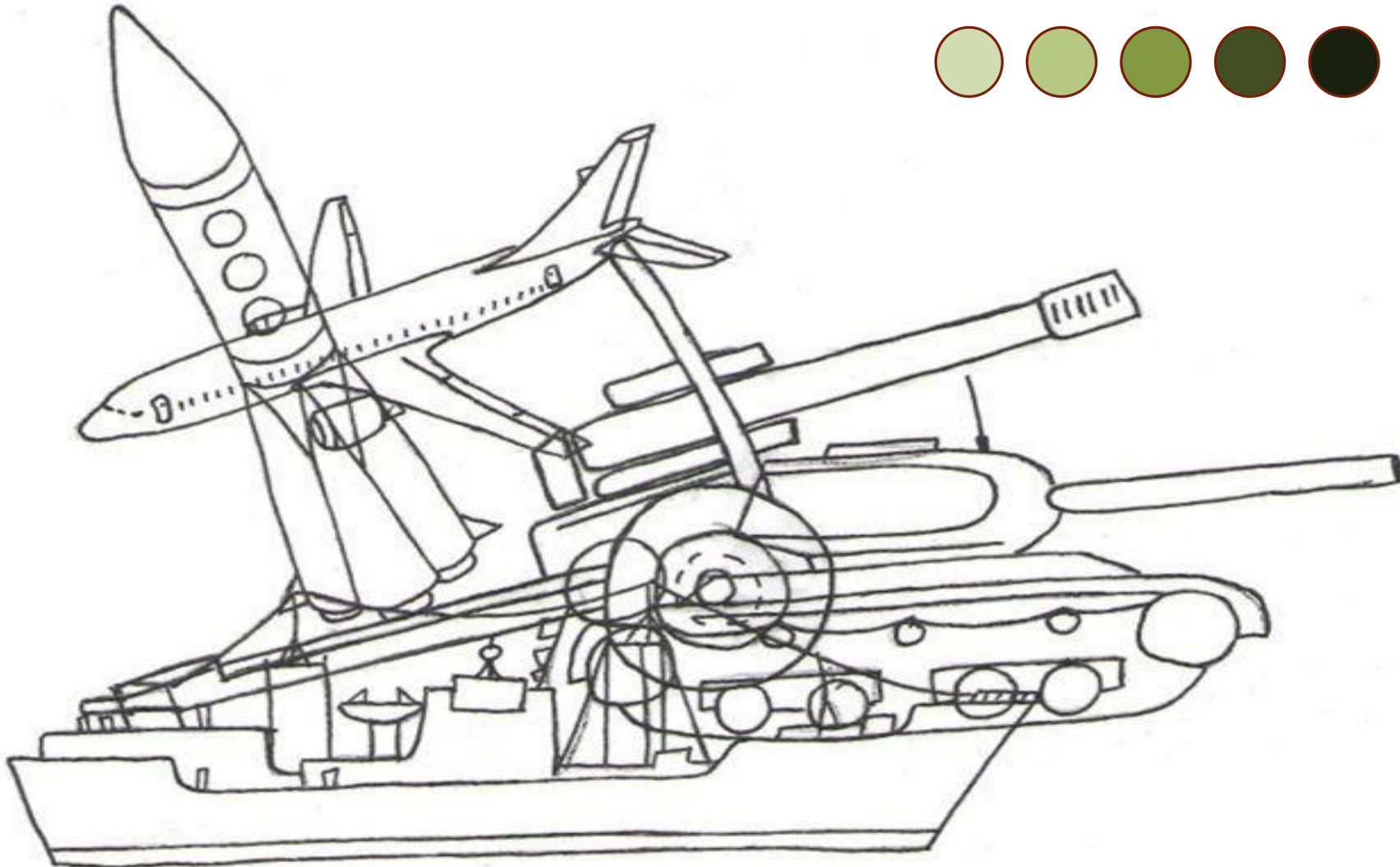

Физкультминутка

Как солдаты на параде,
Мы шагаем ряд за рядом,
Левой -раз , правой -раз , Посмотрите все на нас.
Мы захлопали в ладошки - Дружно, веселей.
Застучали наши ножки - Громче и быстрее!
По коленочкам ударим - Тише, тише, тише!
Ручки, ручки поднимаем - Выше, выше, выше.
Завертелись наши ручки , Снова опустились.
Мы на месте покружились и остановились.



«Посчитай и выбери правильную цифру»



3

4

1

2

4

5



5

4

1

7

4

3



6

3

1

2

6

9



а) Сержант кавалерии

б) Генерал армии

в) Пилот

г) Мотопехота



винтовки

5

7

1

9

8

5



«Один-много»

- Смелый летчик - смелые летчики
- Боевой корабль - ...
- Военный танк - ...
- Отважный моряк - ...
- Большой самолет - ...
- Храбрый солдат - ...
- Смелый пограничник - ...

С ДНЕМ ПОБЕДЫ!

